

2	Motorraumlüfter fällt weg	15.12.2009		Datum	14.11.2009
1	Neue Generation	14.11.2009		Gezeichnet	C. Jullmann
0	Vorläufige Freigabe	03.11.2009		Geprüft	
Rev.	Änderung	Datum	Name	Genehmigt	

Hanse Yachts AG  
 Salinenstr. 22  
 17489 Greifswald

AC Supply  
 Power Sources

370-430, Neu		H370-7215-010 - 2		Blatt:	1
				von 14	Bl.

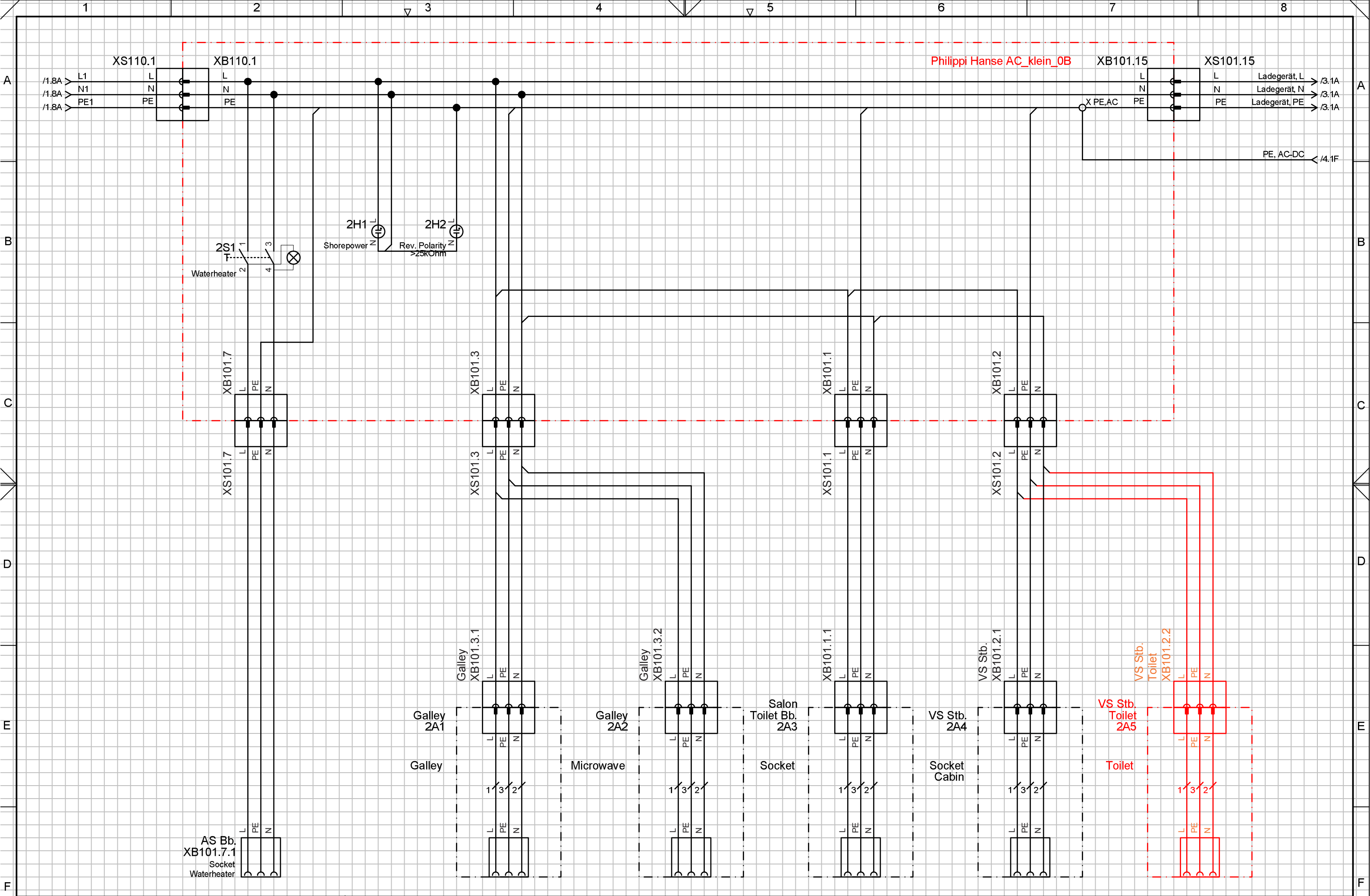

2	Motorraumlüfter fällt weg	15.12.2009		Datum	14.11.2009
1	Neue Generation	14.11.2009		Gezeichnet	C. Jullmann
0	Vorläufige Freigabe	03.11.2009		Geprüft	
Rev.	Änderung	Datum	Name	Genehmigt	

Hanse Yachts AG  
 Salinenstr. 22  
 17489 Greifswald

AC Circuits  
 Distribution

370-430, Neu		H370-7215-010 - 2		Blatt:	2
				von 14	Bl.

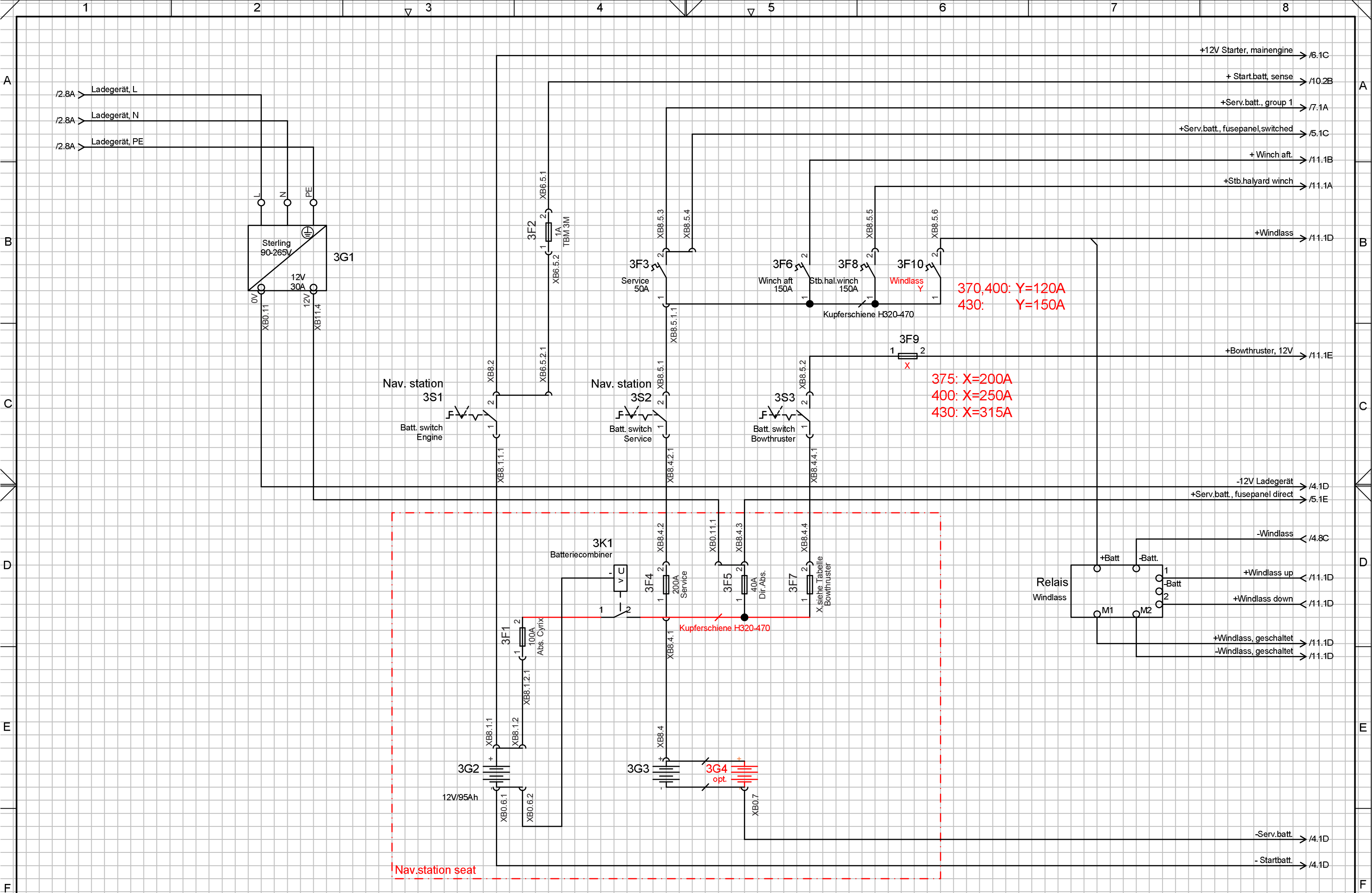

2	Motorraumlüfter fällt weg	15.12.2009		Datum	14.11.2009
1	Neue Generation	14.11.2009		Gezeichnet	C. Jullmann
0	Vorläufige Freigabe	03.11.2009		Geprüft	
Rev.	Änderung	Datum	Name	Genehmigt	

Hanse Yachts AG  
 Salinenstr. 22  
 17489 Greifswald

DC Mainedistribution  
 Batteries, Main fuses, Charger

370-430, Neu		H370-7215-010 - 2		Blatt: 3	
				von 14 Bl.	

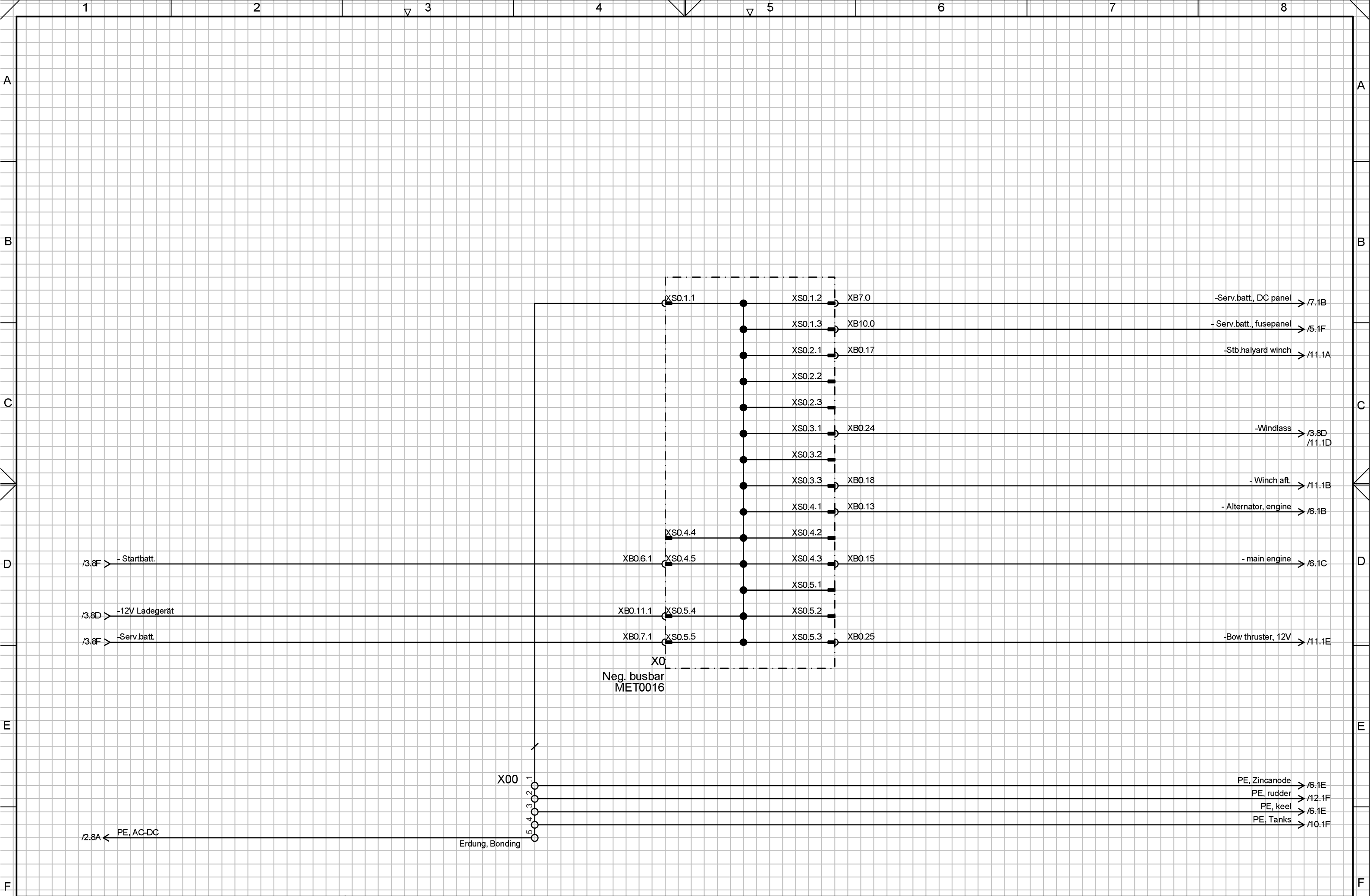

2	Motorraumlüfter fällt weg	15.12.2009		Datum	14.11.2009
1	Neue Generation	14.11.2009		Gezeichnet	C. Jullmann
0	Vorläufige Freigabe	03.11.2009		Geprüft	
Rev.	Änderung	Datum	Name	Genehmigt	

Hanse Yachts AG  
 Salinenstr. 22  
 17489 Greifswald

DC Mairdistribution  
 DC negative

=		+ DC Main distributionSubassembly panel	
370-430, Neu	H370-7215-010 - 2	Blatt:	4
		von 14	Bl.

Philippi SVR18

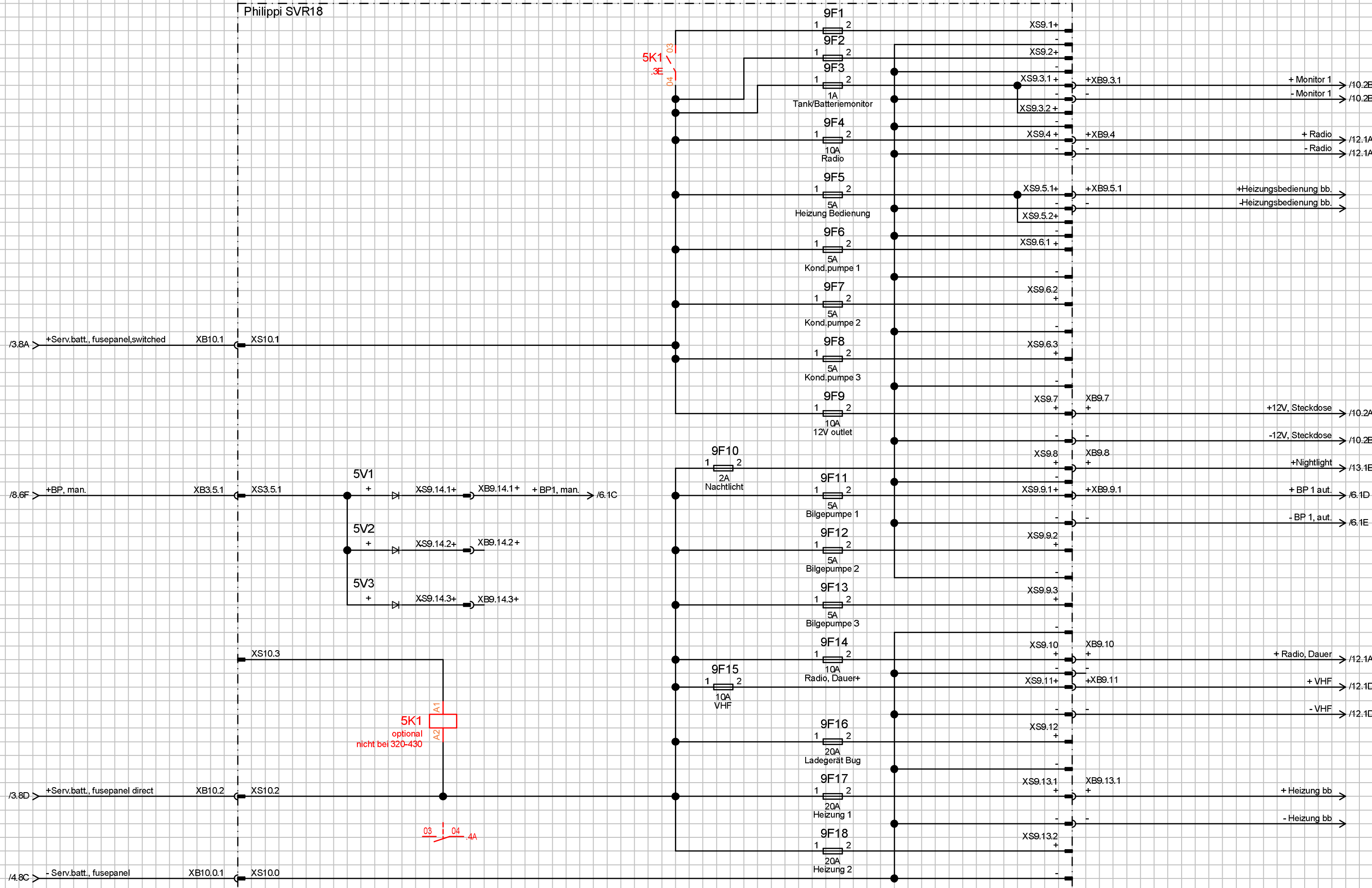

2	Motorraumlüfter fällt weg	15.12.2009	Datum	14.11.2009
1	Neue Generation	14.11.2009	Gezeichnet	C. Jullmann
0	Vorläufige Freigabe	03.11.2009	Geprüft	
Rev.	Änderung	Datum	Name	Genehmigt

Hanse Yachts AG  
Salinenstr. 22  
17489 Greifswald

DC Mairdistribution  
Permanent fuses

=		+ DC Main distributionSubassembly panel	
370-430, Neu	H370-7215-010 - 2	Blatt:	5
		von 14	Bl.

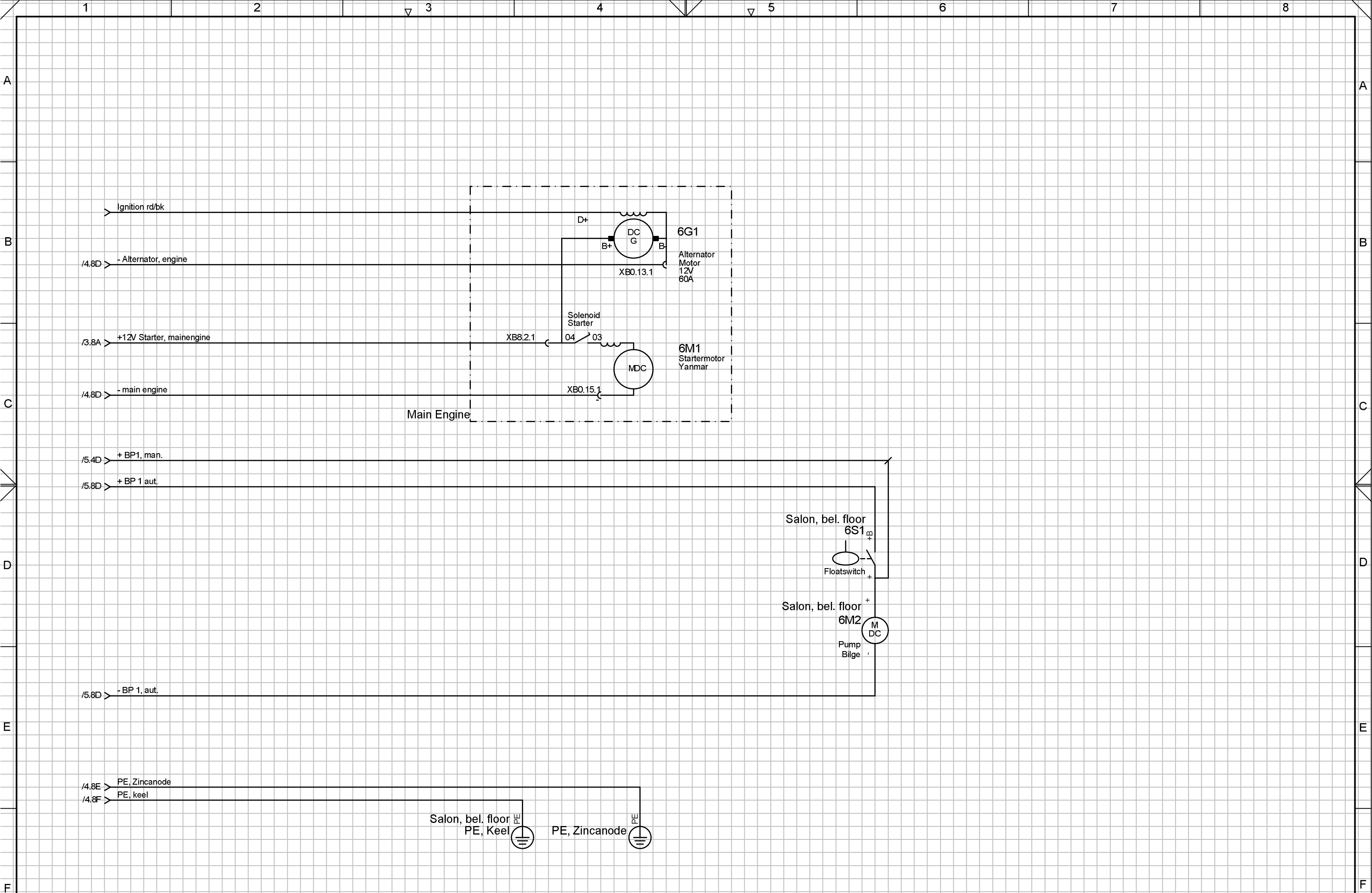

2	Motorraumlüfter fällt weg	15.12.2009		Datum	14.11.2009
1	Neue Generation	14.11.2009		Gezeichnet	C. Jullmann
0	Vorläufige Freigabe	03.11.2009		Geprüft	
Rev.	Änderung	Datum	Name	Genehmigt	

Hanse Yachts AG  
 Salinenstr. 22  
 17489 Greifswald

Motor/Generator  
 12V circuits, ER light

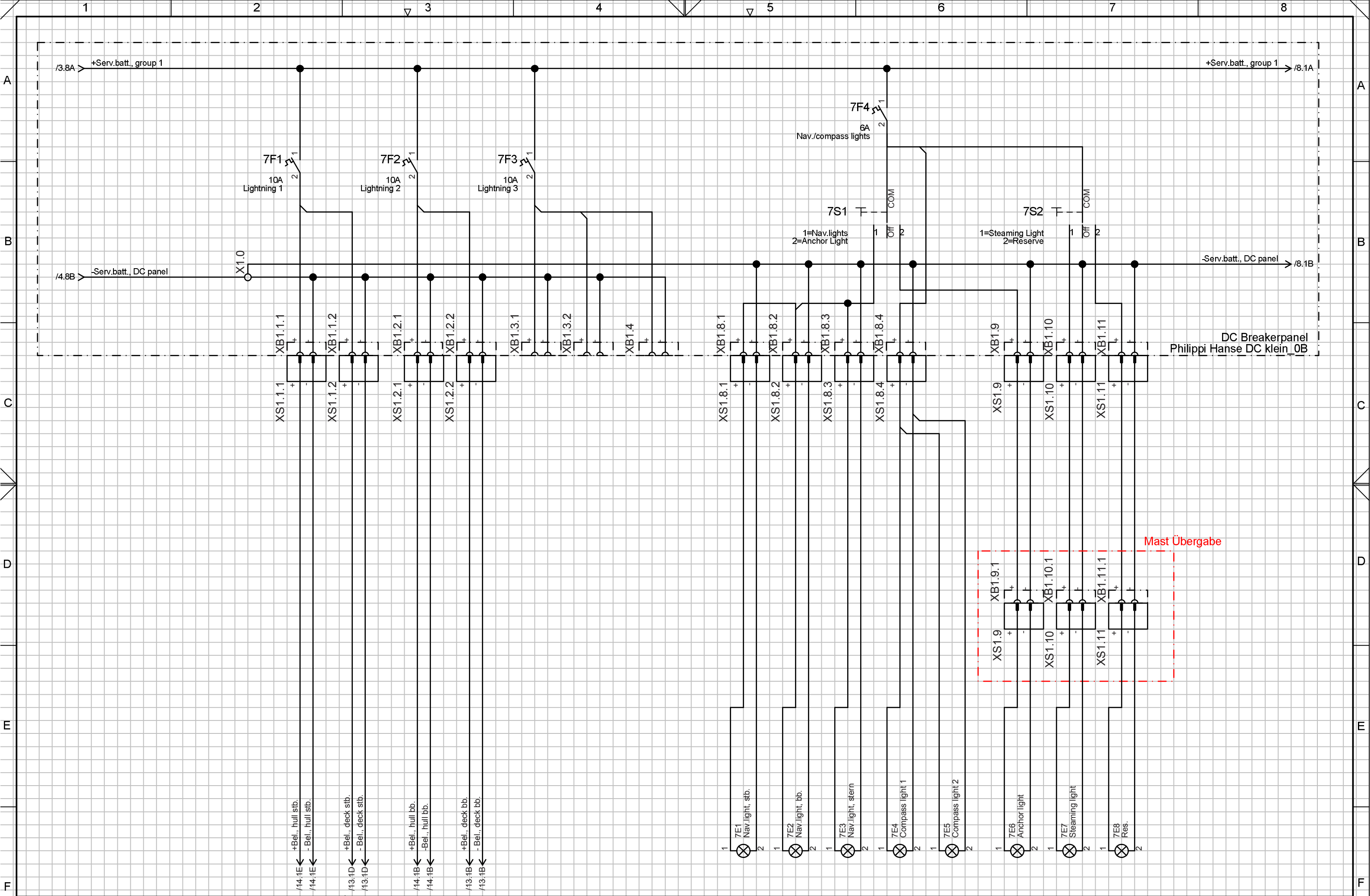

Mast Übergabe

2	Motorraumlüfter fällt weg	15.12.2009		Datum	14.11.2009
1	Neue Generation	14.11.2009		Gezeichnet	C. Jullmann
0	Vorläufige Freigabe	03.11.2009		Geprüft	
Rev.	Änderung	Datum	Name	Genehmigt	

Hanse Yachts AG  
Salinenstr. 22  
17489 Greifswald

DC lightning circuits  
Breakerpanel, Lightning

370-430, Neu	H370-7215-010 - 2	Blatt: 7
		von 14 Bl.

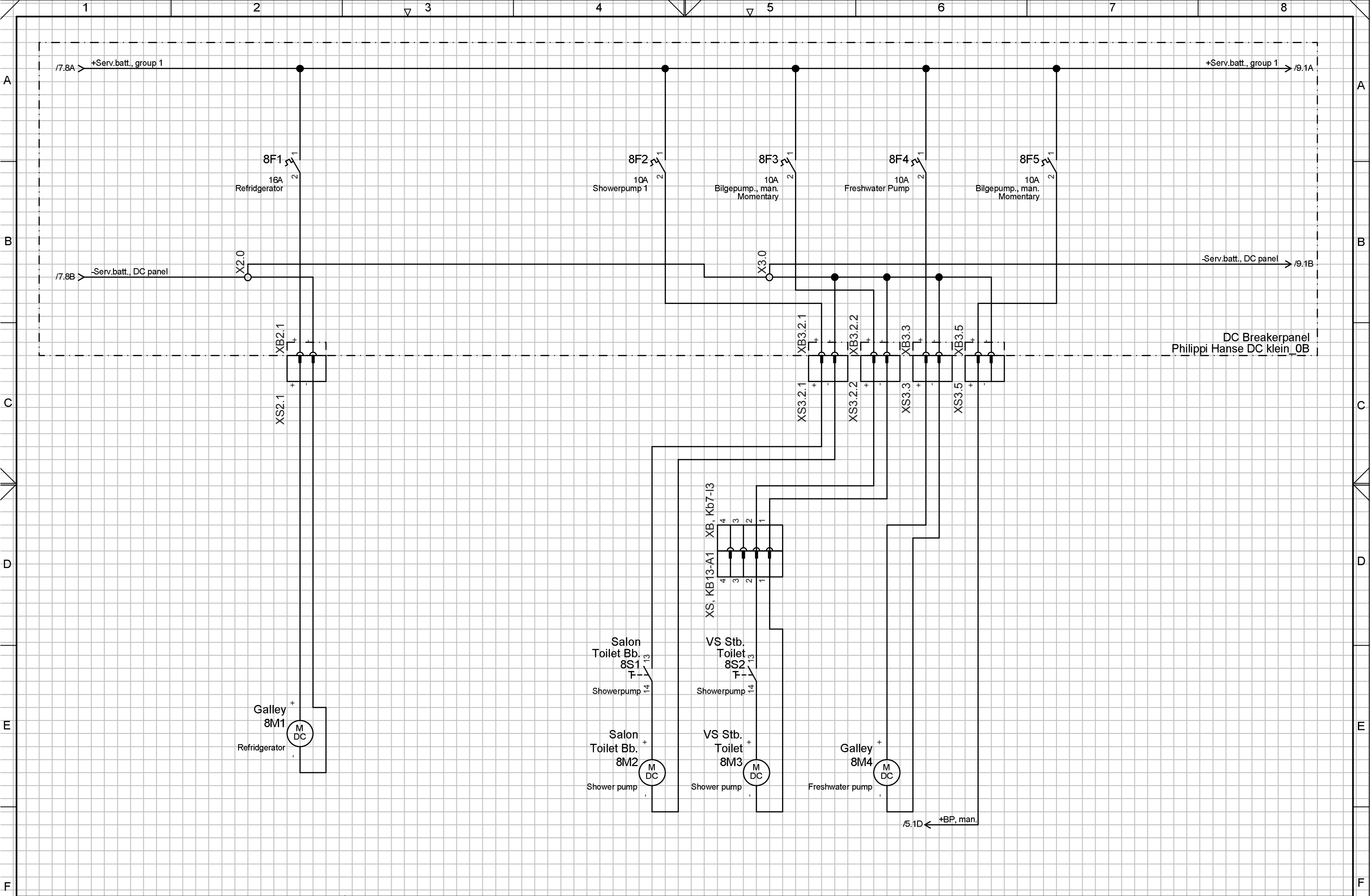

DC Breakerpanel  
Philippi Hanse DC klein OB

2	Motorraumlüfter fällt weg	15.12.2009		Datum	14.11.2009
1	Neue Generation	14.11.2009		Gezeichnet	C. Jullmann
0	Vorläufige Freigabe	03.11.2009		Geprüft	
Rev.	Änderung	Datum	Name	Genehmigt	

Hanse Yachts AG  
Salinenstr. 22  
17489 Greifswald

DC circuits  
Galley, Sanitary, Pumps

370-430, Neu		H370-7215-010 - 2		Blatt:	8
				von 14	Bl.



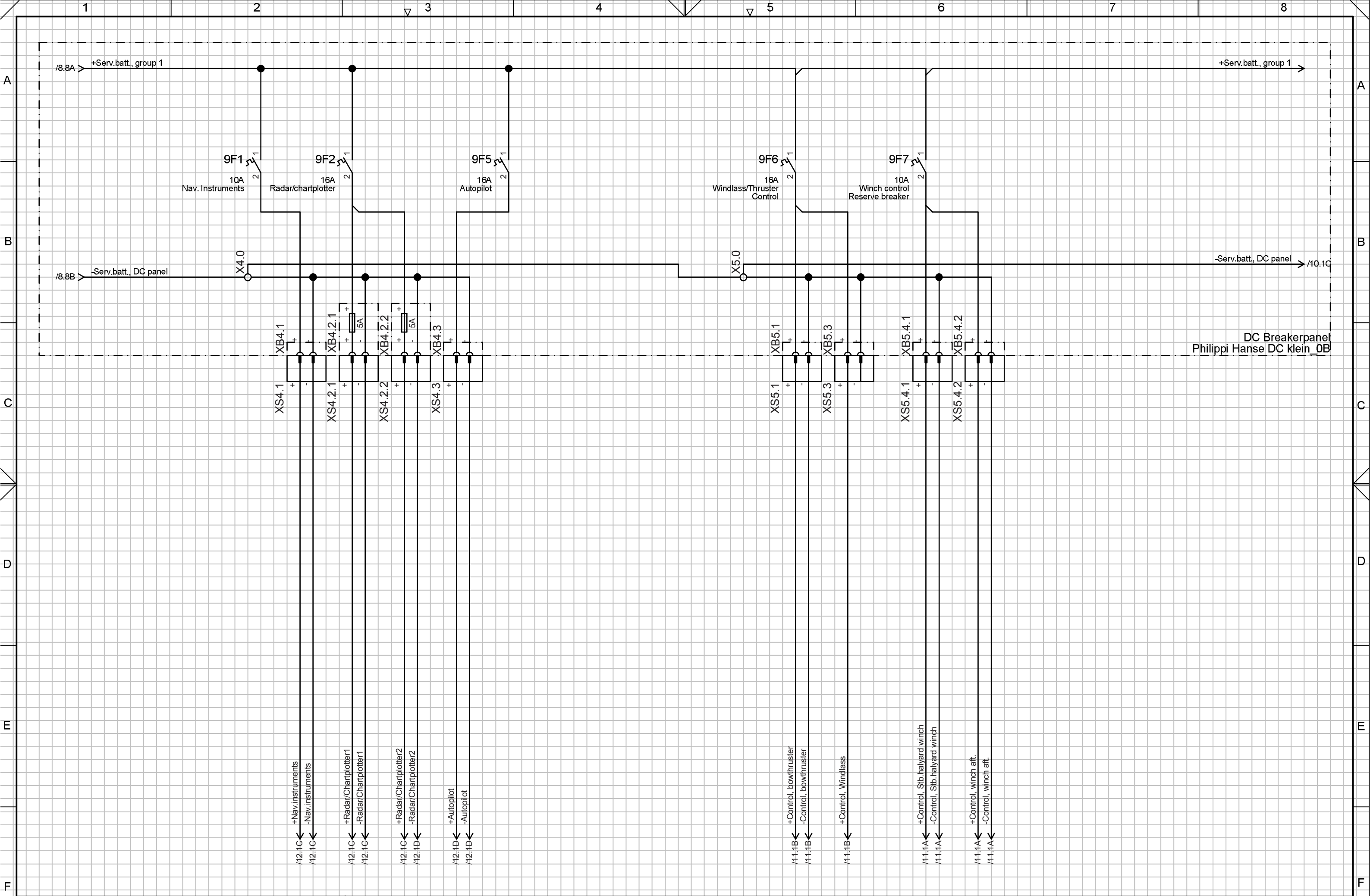

DC Breakerpanel  
Philippi Hanse DC klein\_0B

2	Motorraumlüfter fällt weg	15.12.2009		Datum	15.11.2009
1	Neue Generation	14.11.2009		Gezeichnet	C. Jullmann
0	Vorläufige Freigabe	03.11.2009		Geprüft	
Rev.	Änderung	Datum	Name	Genehmigt	

Hanse Yachts AG  
Salinenstr. 22  
17489 Greifswald

DC circuits, sail/navigation/misc.  
Breakerpanel, sail/navigation/misc.

370-430, Neu		H370-7215-010 - 2		Blatt:	9
				von 14	Bl.

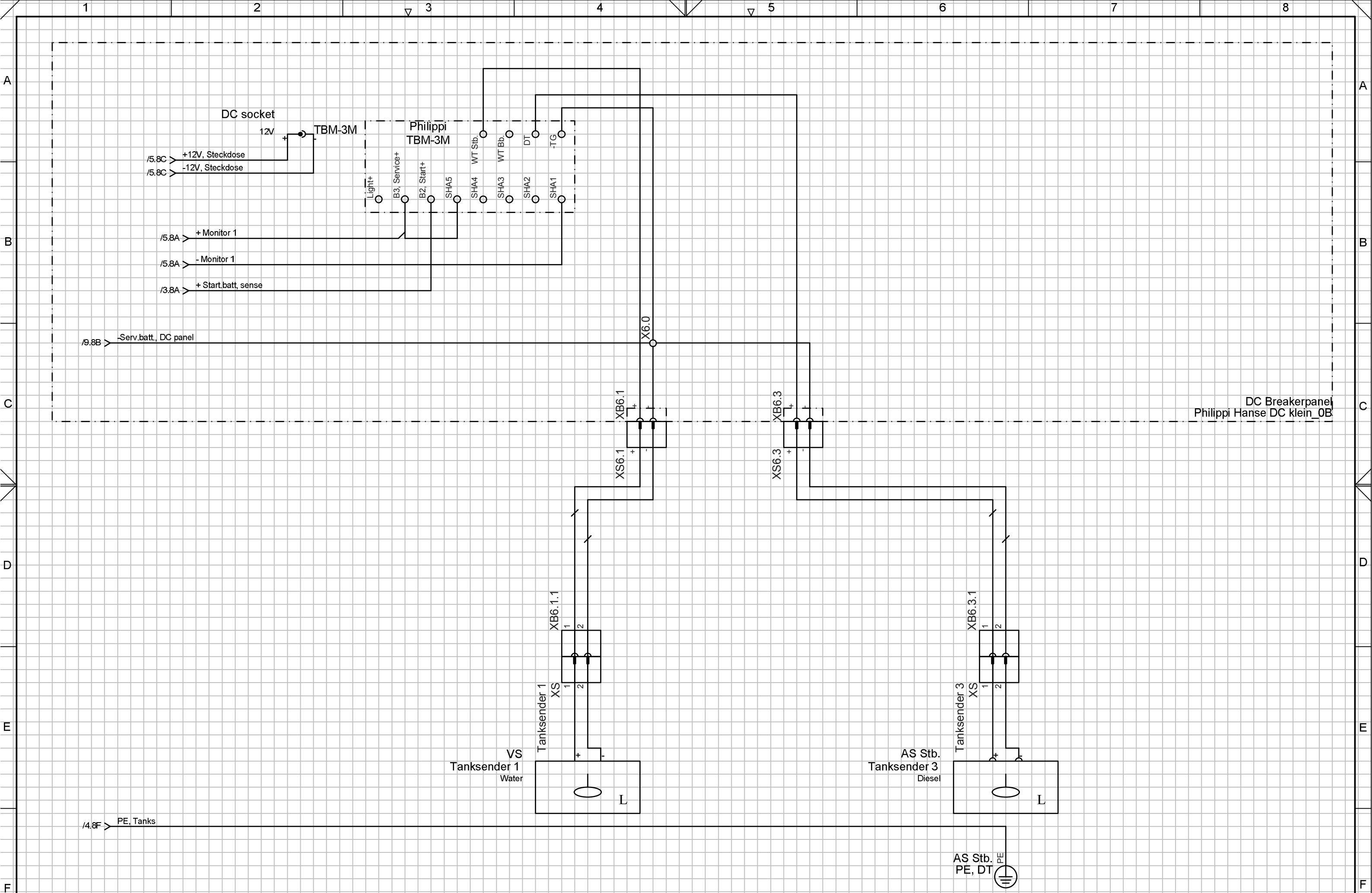

Rev.	Änderung	Datum	Name	Genehmigt
2	Motorraumlüfter fällt weg	15.12.2009		Datum
1	Neue Generation	14.11.2009		Gezeichnet
0	Vorläufige Freigabe	03.11.2009		Geprüft

Hanse Yachts AG  
 Salinenstr. 22  
 17489 Greifswald

Tank/Batterie Monitor, 12V outlet  
 Tanksender

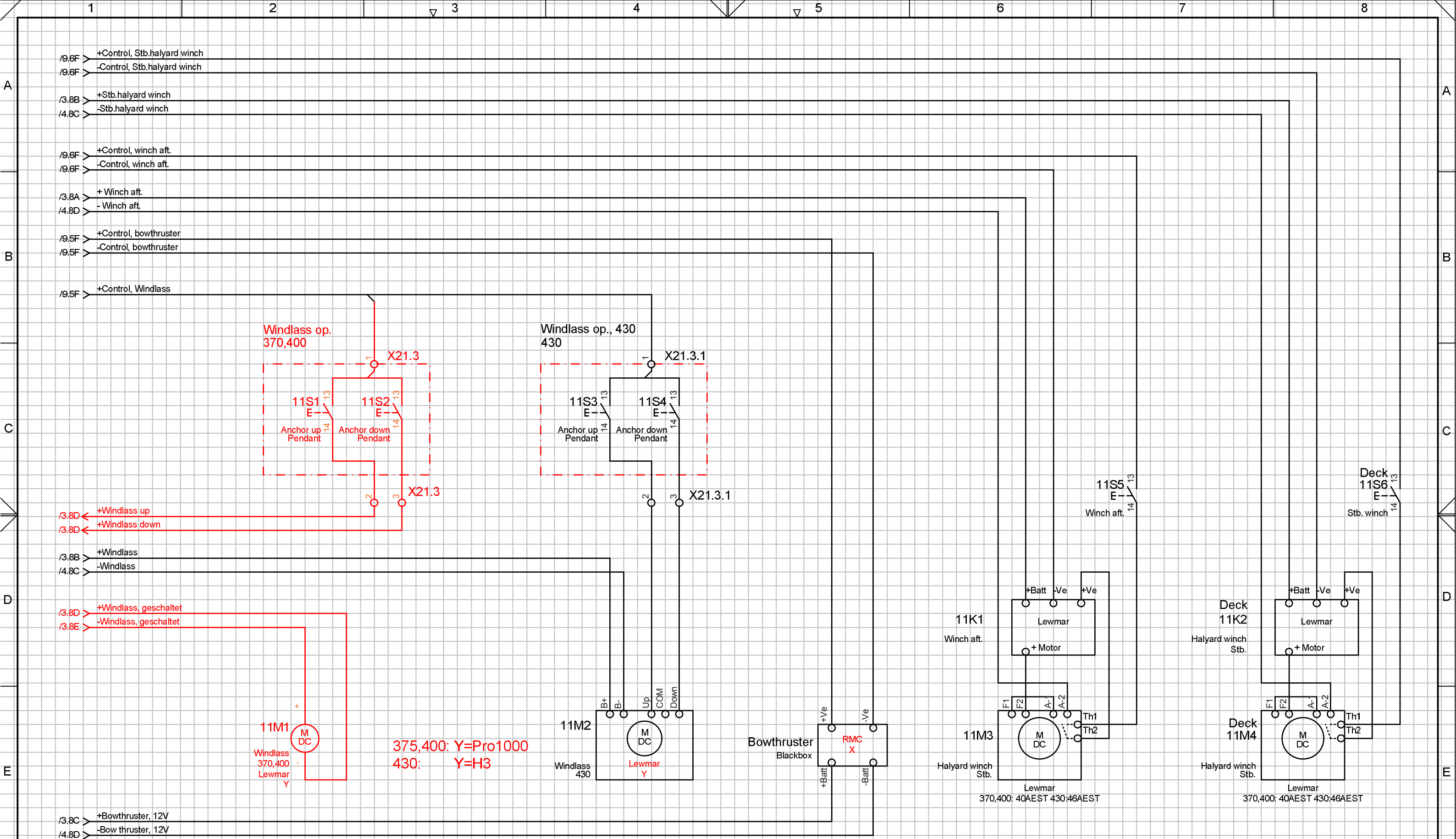

2	Motorraumlüfter fällt weg	15.12.2009		Datum	15.11.2009
1	Neue Generation	14.11.2009		Gezeichnet	C. Jullmann
0	Vorläufige Freigabe	03.11.2009		Geprüft	
Rev.	Änderung	Datum	Name	Genehmigt	

Hanse Yachts AG  
 Salinenstr. 22  
 17489 Greifswald

DC circuits, sail  
 Windlass, bowthruster, winch

<b>370-430, Neu</b>		<b>H370-7215-010 - 2</b>		Blatt: 11
				von 14 Bl.

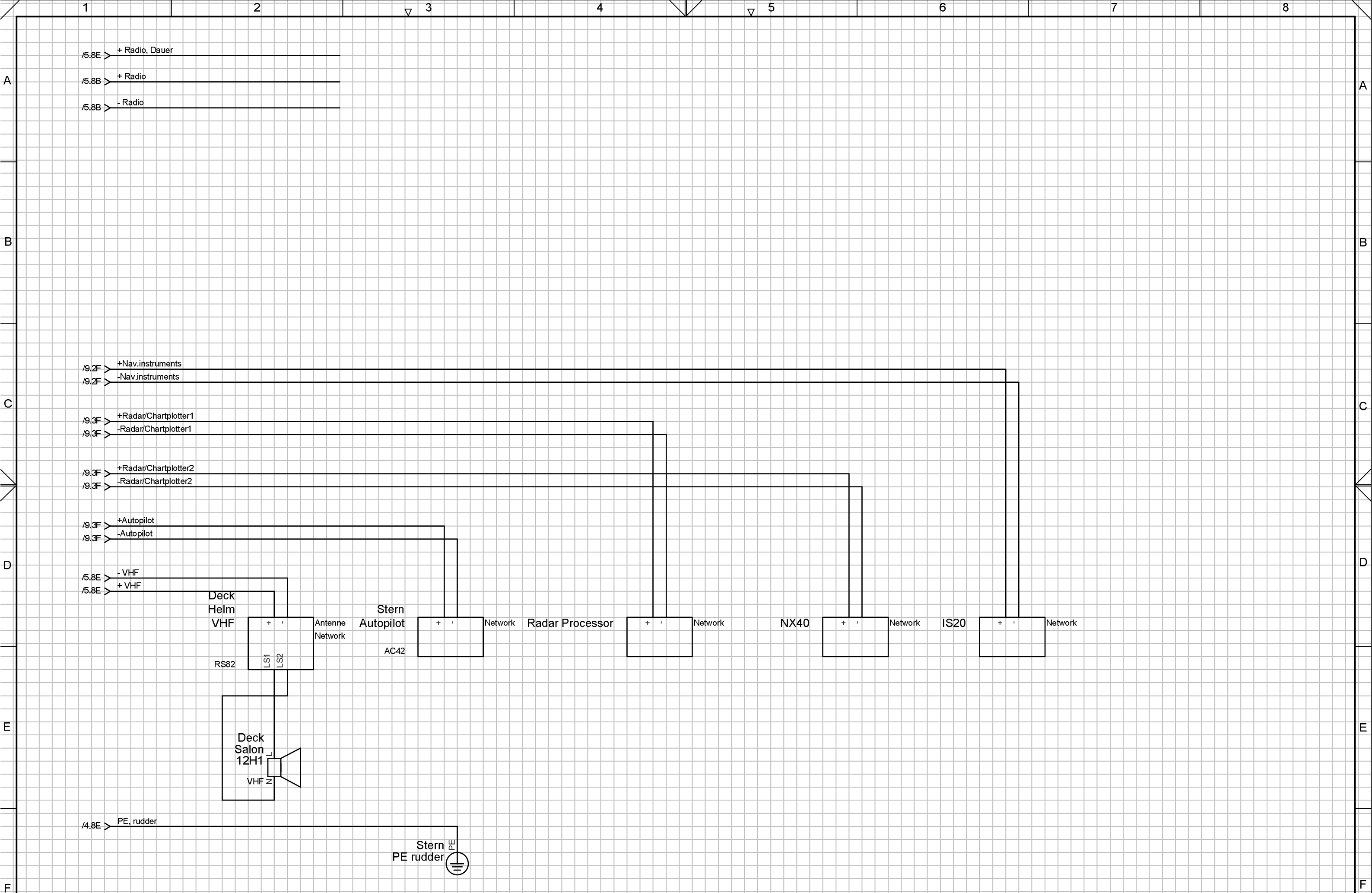

Rev.	Änderung	Datum	Name	Genehmigt
2	Motorraumlüfter fällt weg	15.12.2009		Datum 07.12.2009
1	Neue Generation	14.11.2009		Gezeichnet C. Jullmann
0	Vorläufige Freigabe	03.11.2009		Geprüft

Hanse Yachts AG  
 Salinenstr. 22  
 17489 Greifswald

DC circuits, Nav. instruments, Radio  
 Network, radar, chart, VHF

370-430, Neu		H370-7215-010 - 2		Blatt: 12
				von 14 Bl.

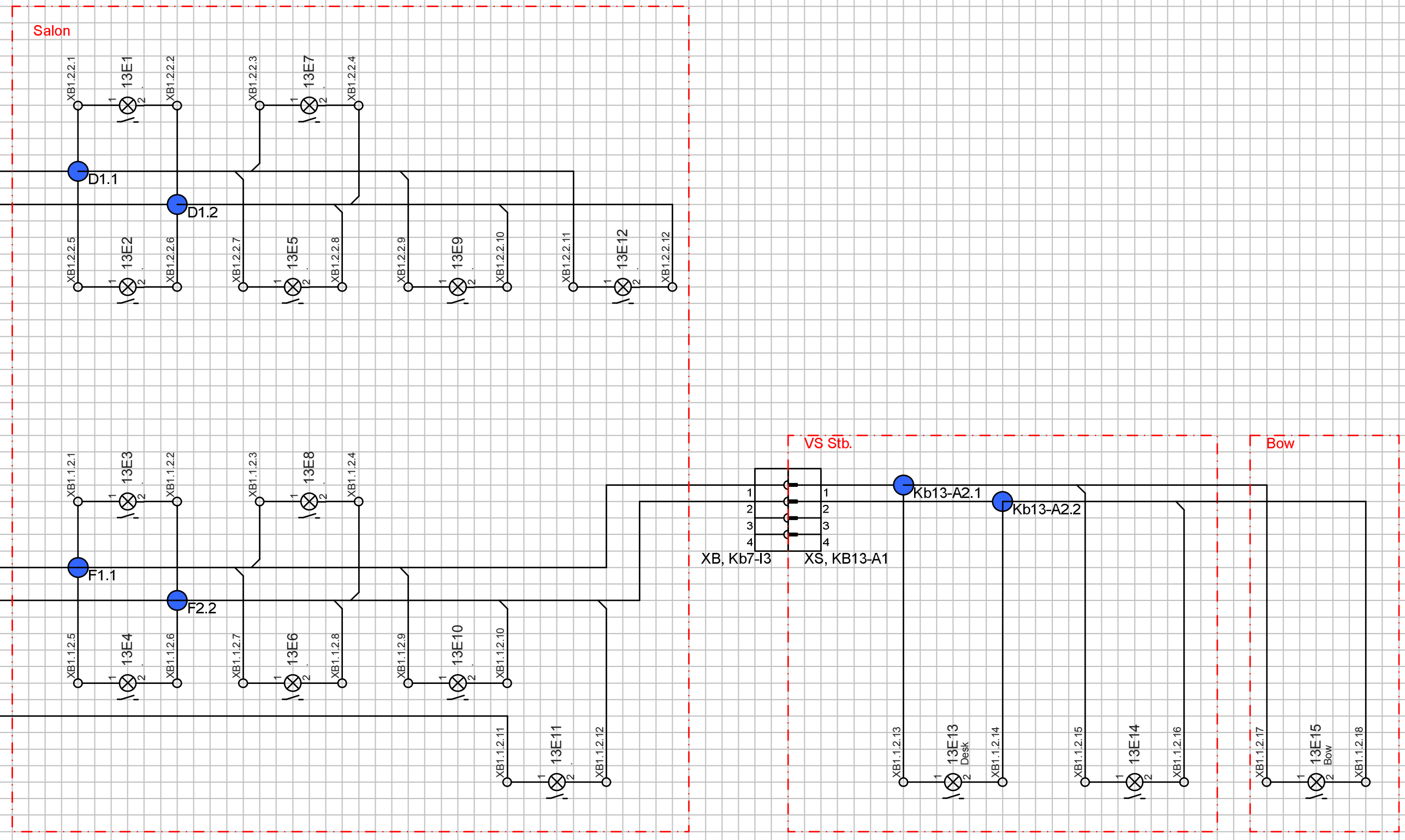

2	Motorraumlüfter fällt weg	15.12.2009		Datum	15.11.2009	Hanse Yachts AG Salinenstr. 22 17489 Greifswald	DC circuits, lightning deck All cabins	=	+ Deck	Blatt: 13
1	Neue Generation	14.11.2009		Gezeichnet	C. Jullmann					
0	Vorläufige Freigabe	03.11.2009		Geprüft						
Rev.	Änderung	Datum	Name	Genehmigt						von 14 Bl.

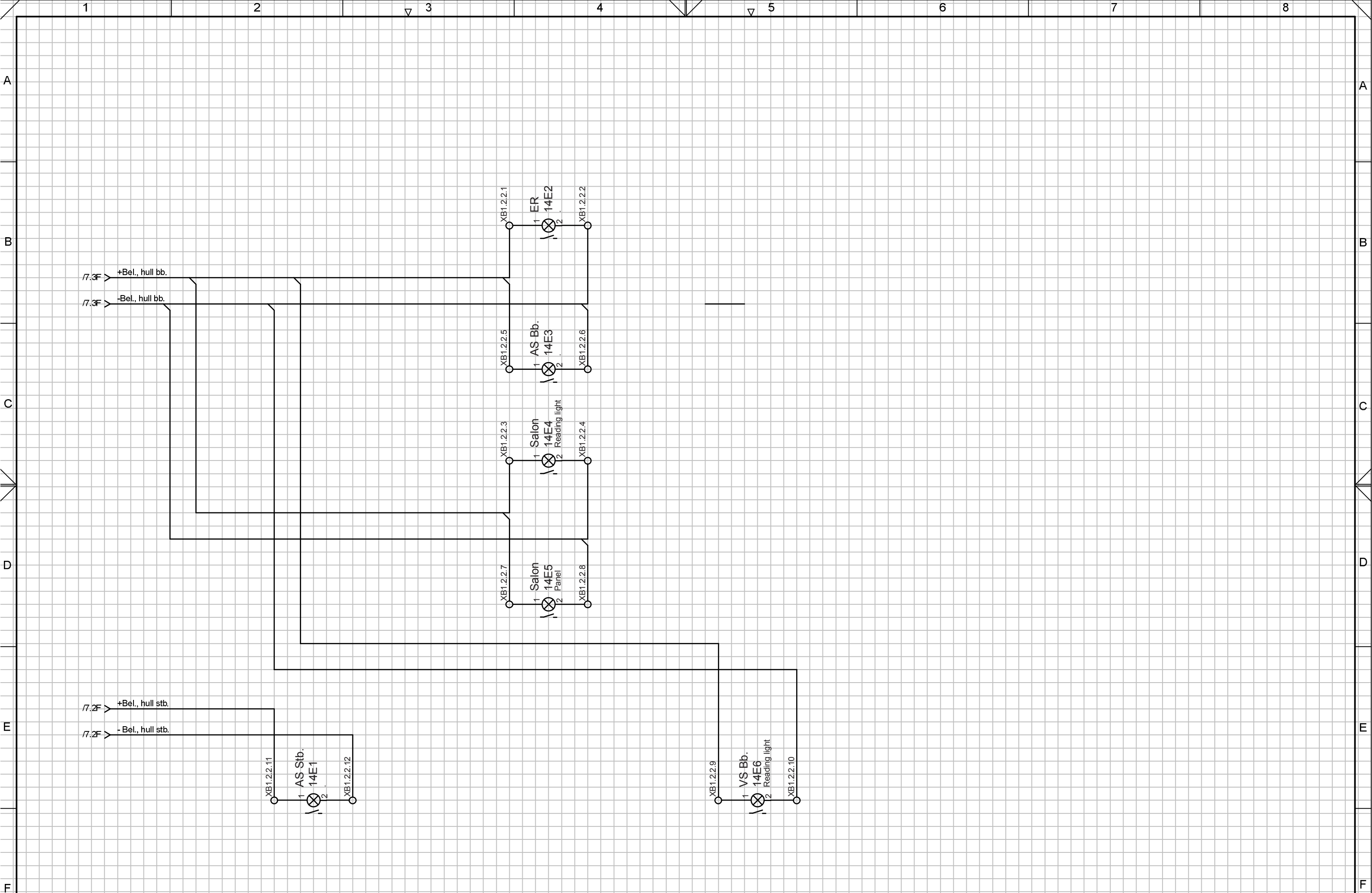

2	Motorraumlüfter fällt weg	15.12.2009		Datum	07.12.2009
1	Neue Generation	14.11.2009		Gezeichnet	C. Jullmann
0	Vorläufige Freigabe	03.11.2009		Geprüft	
Rev.	Änderung	Datum	Name	Genehmigt	

Hanse Yachts AG  
 Salinenstr. 22  
 17489 Greifswald

DC circuits, lightning hull  
 All cabins

370-430, Neu		H370-7215-010 - 2		Blatt:	14
				von 14	Bl.